

ARMARIO-CARRO para Portátiles, Chromebooks y Tablets

MCC32BAC

La solución perfecta para la carga,
almacenamiento y transporte de
múltiples dispositivos como Portátiles,
Chromebooks y Tablets.

Ideales para centros educativos que usen
dispositivos portátiles.

Los carros multiCLASS Cart permiten el
almacenamiento de **hasta 32 equipos** de
forma segura.

x32

Con un diseño fácil de usar admiten la carga
simultánea de múltiples dispositivos con
total seguridad, ya que disponen de un
**sistema de protección por sobrecargas y
cortocircuitos.**

Carro para portátiles para entornos exigentes



- Estructura antivandálica
- Sistema eléctrico con protección contra sobrecargas y cortocircuitos
- Sistema de refrigeración inteligente
- Diseño ergonómico y robusto
- Capacidad de 32 equipos (máx 15,6")

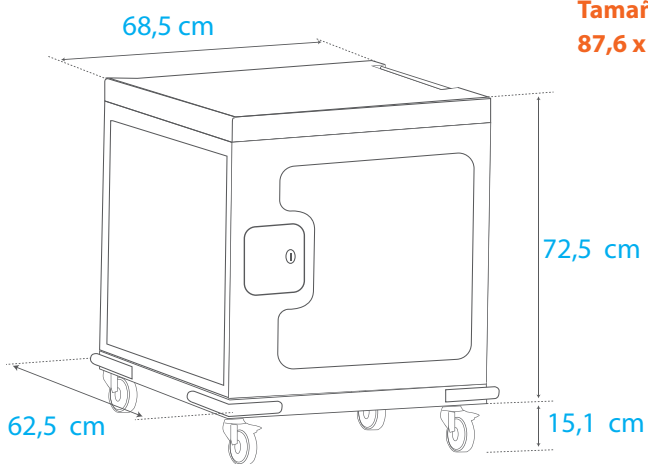

Gracias a sus cuatro ruedas se puede desplazar a cualquier lugar que se desee fácilmente

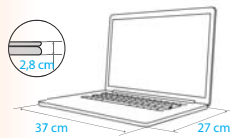

Espacio equipos (máx): 2,8 x 37 x 27 cm
Capacidad: 32 Equipos

ANTIVANDÁLICO



Armario de chapa de acero con cerraduras de seguridad en puerta frontal y trasera y con posibilidad de usar candado (candado no incluido)

VENTILACIÓN



Sistema de refrigeración inteligente a través de ventiladores que se encienden y apagan automáticamente en función de la temperatura interior

PROTECCIÓN



Sistema eléctrico separado de los equipos informáticos, con acceso a través de cerradura. Cuenta con protección contra sobrecargas y cortocircuitos

Modelo	MCC32BAC
Funciones	Carga / Almacenamiento / Transporte
Tipo de dispositivo	Tablet / Chromebook / Portátil
Ranuras para dispositivos	32
Entrada	
Tensión(es) nominal(es) de entrada soportada(s)	100-250V AC según el país
Frecuencia de entrada	50 / 60 Hz (selección automática)
Tipo de enchufe de entrada	Europeo (tipo F)
Carga	
Número de puertos de carga	32
Protección contra sobrecarga	Sí
Capacidad de salida de carga	110V@0.6A/Port or 220V@0.3A/port
Potencia máxima del carro	1040W
Método de carga	Adaptadores de CA
Estructura	
Construcción	Acero con recubrimiento
Color	Blanco y azul / Blanco y verde
Espacio equipos (máx)	37 x 27 x 2,8 cm
Dimensiones de la unidad	68.5 x 62.5 x 87.6 cm
Peso de la unidad (kg)	45 Kg
Dimensiones embalaje	71 x 64 x 100 cm
Peso embalaje	62 Kg
Características	
Gestión del cableado	Sí
Disyuntor incorporado	Sí
Protección contra sobrecarga	Sí
Ventilador incluido	Sí
Ventilación de flujo continuo	Sí